



Torqueadeira elétrica

1.

Torque

Disponível de 15 a 15.000 Nm em 200 fases

2.

Caixa

Engrenagens feitas na Alemanha e com ligas potentes à calor

3.

Eletricidade

Disponível com vários plugs de tomada e versão 110 V e 220 V

4.

Resistente

Caixas com maior durabilidade e com rolamentos adicionais para trabalho com rolamentos adicionais para trabalho

5.

Modelos

Reto, angular e multi

Design reto



Typ/Type	TES-84	TES-104/105	TES-244/245	TES-354/355	TES-505	TES-604/605	TES-904/905	TES-1205	TES-1505
Quadrado A	3/4" o. 1"	1"	1	1 1/2"	1 1/2"	1 1/2"	1 1/2"	1 1/2"	2 1/2"
Part Number - Fabricante	-	50 105 110	50 245 120	50 355 130	50 505 140	50 605 150	50 905 160	50 915 170	50 915 180
Número item padrão	50 084 100	50 104 110	50 244 120	50 354 130	-	50 604 150	50 904 160	-	-
Torque (Nm)	150 - 850	280 - 1.200	360 - 2.500	360 - 3.500	700 - 5.000	816 - 6.000	1.024 - 10.000	1.024 - 12.000	1.440 - 15.000
Peso suportável (Kg)	1,6	1,6	1,6	3,5	3,5	5,7	5,7	5,7	11
Peso padrão (kg)	8/8,2	8,2	9,5	10,4	-	15,9	18,9	-	-
Peso Grande Carga (kg)	-	9,2	10,6	11,5	13,7	16,9	20,5	29	36
Altura C (mm)	55-75	75	75	95	95	110	110	115	145
Altura H (mm)	530/540	540	570	580	650	635	680	680	695
Velocidade constante (r/min)	16	14	10	9	3	6,5	2,5	2	2
Ø Engrenagem padrão (mm)	88	88	88	88	-	130	130	-	-
Ø Engrenagem Grande Carga (mm)	-	99	99	99	99	135	135	172	172

Design angular

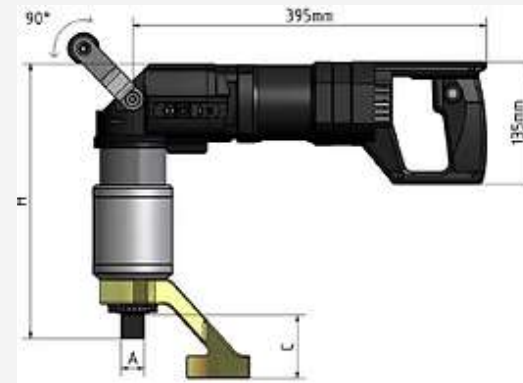

Typ/Type	TEWS-84	TEWS104/10 5	TEWS244/24 5	TEWS354/35 5	TEWS-505	TEWS604/60 5	TEWS904/90 5	TEWS-1205	TEWS-1505
Quadrado A	3/4" o. 1"	1"	1	1 1/2"	1 1/2"	1 1/2"	1 1/2"	1 1/2"	2 1/2"
Part Number - Fabricante	-	51 105 210	51 245 220	51 355 230	51 505 240	51 605 250	51 905 270	51 915 280	51 915 290
Número item padrão	51 084 200	51 104 210	51 244 220	51 354 230	-	51 604 250	51 904 260	-	-
Torque (Nm)	150 - 850	280 - 1.200	360 - 2.500	360 - 3.500	700 - 5.000	816 - 6.000	1.024 - 10.000	1.024 - 12.000	1.440 - 15.000
Peso suportável (Kg)	1,6	1,6	1,6	3,5	3,5	5,7	5,7	5,7	11
Peso padrão (kg)	9,5/9,7	9,9	11,5	12,3	-	18	20,8	-	-
Peso Grande Carga (kg)	-	11	12,5	13,3	-	18,8	22,4	31	38
Altura C (mm)	55-75	75	75	95	95	110	110	115	145
Altura H (mm)	265/275	275	305	315	365	350	390	400	415
Velocidade constante (r/min)	16	14	10	9	3	6,5	2,5	2	2
Ø Engrenagem padrão (mm)	88	88	88	88	-	130	130	-	-
Ø Engrenagem Grande Carga (mm)	-	99	99	99	99	135	135	172	172

Design multi



Typ/Type	TESM-84	TESM-104/105	TESM-244/245	TESM-354/355	TESM-505
Quadrado A	3/4" o. 1"	1"	1"	1 1/2"	1 1/2"
Part Number - Fabricante	-	50 105 113	50 245 123	50 355 133	50 505 140
Número item padrão	50 084 103	50 104 113	50 104 113	50 354 133	-
Torque (Nm)	150 - 850	280 - 1200	360 - 2.500	360 - 3.500	700 - 5.000
Peso suportável (Kg)	1,6	1,6	1,6	3,5	3,5
Peso padrão (kg)	9,8/10	10	12,5	13,4	-
Peso Grande Carga (kg)	-	11,1	13,6	14,5	16,7
Altura C (mm)	55-75	75	75	95	95
Altura H (mm)	265/275	275	305	315	365
Velocidade constante (r/min)	16	14	10	9	3
Ø Engrenagem padrão (mm)	88	88	88	88	-
Ø Engrenagem Grande Carga (mm)	-	99	99	99	99